

Муниципальное
бюджетное дошкольное образовательное учреждение
«Детский сад № 2 «Рябинка» комбинированного вида г.Бавлы РТ.

Принято
на педагогическом
совете от 31.08 2017 г.
МБДОУ «Детский сад №2 «Рябинка»
Протокол № 1 «31» 08 от 2017 год

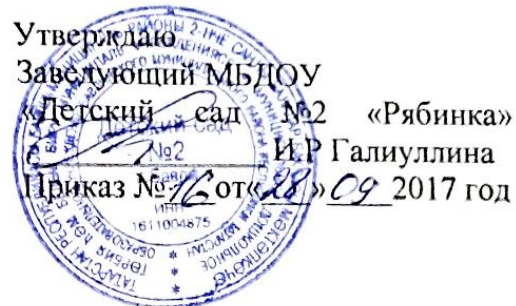

Программа
логопедического кружка
«Веселый Язычок»
для детей 5-6 лет
на 2017-2018 учебный год



Составитель: учитель -
логопед
Быкова Анна Юрьевна

Научившись этому так, чтобы всё это вошло в привычку — можно творить”

К.С.Станиславский

Пояснительная записка.

Дошкольный период – важный период в становлении личности ребёнка. Без чистой и правильной речи невозможно приобретать навыки общения и учиться строить отношения с окружающим миром. При нормальном развитии овладение звуковым строем языка у дошкольников заканчивается к четырём – пяти годам, но иногда в силу ряда причин этот процесс затягивается. Мы часто наблюдаем детей, речь которых детей мало понятна окружающим, отдельные звуки не произносятся, опускаются и заменяются другими. Очень часто речевые нарушения влекут за собой отставание в развитии ребёнка.

Нарушение произносительной стороны речи требует специальной логопедической помощи. И, как известно, чем раньше начата коррекционная работа, тем она эффективнее. Для формирования правильного произношения необходимо выполнять специальные упражнения многочисленных мышц лица, языка, губ, челюстей. – артикуляционную гимнастику. Она представляет собой совокупность специальных упражнений, направленных на укрепление мышц речевого аппарата, развитие силы, подвижности и дифференцированных движений органов, принимающих участие в речи.

Метод воспитания речи путём артикуляционной гимнастики признан великими теоретиками и практиками в логопедии М.Е.Хватцевым, М.В. Фомичёвой, Л.С. Волковой, Т.Б. Филичевой, Г.В.Чиркиной и другими.

У ребёнка органы артикуляции развиты ещё слабо, поэтому следует помочь ему в подготовке мышц, участвующих в речевом акте. Жевание, сосание, глотание способствует развитию крупных мышц, а для процесса говорения необходимо дифференцированное развитие более мелких мышц. Этому и призвана помочь артикуляционная гимнастика, которая не только развивает речевой аппарат, но и является эффективным средством профилактики некоторых речевых нарушений.

Её цель – совершенствование движений артикуляционных органов, необходимых для правильного произношения звуков и подготовка речевого аппарата к речевой нагрузке.

Правильное и систематическое проведение артикуляционной гимнастики в дошкольном возрасте способствует продуцированию детьми правильных звуков, а в последствии – усвоению слов сложной слоговой конструкции.

Артикуляционная гимнастика является основой формирования речевых звуков(фонем) в коррекции нарушений произношения.

Кроме того, для формирования правильной речи очень важно создать оптимальные условия. К ним относятся:

Развитие мелкой моторики кистей и пальцев рук.

Как правило, если движения пальцев развиты в соответствии с возрастом, то и речевое развитие ребёнка в пределах возрастной нормы. Поэтому тренировка движений пальцев и кистей рук является важнейшим фактором, стимулирующим речевое развитие ребёнка, способствующим улучшению артикуляционных движений, подготовки кисти руки к письму, и что не менее важно, мощным средством, повышающим работоспособность коры головного мозга, стимулирующим развитие мышления ребёнка.

Формирование правильного речевого дыхания.

Важной составляющей речи является дыхание. Речевое дыхание отличается от жизненного тем, что это управляемый процесс. В речи вдох короткий, а выдох длинный. Поэтому количество выдыхаемого воздуха зависит от длины фразы. Правильное речевое дыхание обеспечивает нормальное голосо- и звукообразование, сохраняет плавность и музыкальность речи.

Развитие фонематического слуха.

Основой для понимания смысла, сказанного является фонематический слух. При несформированности речевого звуко различения ребёнок воспринимает (запоминает, повторяет, пишет) не то, что ему сказали, а то, что он услышал, что-то точно, а что-то очень приблизительно. Недостаточность развития фонематического слуха проявляется особенно ярко в школе при обучении письму и чтению, которые в дальнейшем ответственны за оптимальное протекание процесса любого обучения вообще.

Программа содержит описание организации и содержания дополнительной коррекционной работы с детьми старшего возраста с ОНР в соответствии с Федеральным государственным образовательным стандартом дошкольного образования. Так же в программе предусмотрены: Практические задания для развития зрительного восприятия и ориентировки в пространстве.

Выполнение пальчиковых игр упражнений в соответствии с тематическим планом.

Цель программы: Помочь детям овладеть правильным звукопроизношением.

Задачи:

1. Формировать произвольные, координированные движения органов артикуляции. Укреплять речевые мышцы.
2. Развивать движения кистей и пальцев рук.
3. Способствовать развитию правильного речевого дыхания.
4. Развивать фонематический слух и восприятие.

Средства реализации задач:

- Артикуляционные образы и артикуляционные упражнения в картинках со стихами.
- Логопедические попевки (аудио)
- Пальчиковые игры.
- Мячи, колечки Су – джок для массажа пальчиков.
- Дыхательные упражнения (картотека)
- Стишки, скороговорки для улучшения дикции (картотека, презентации)
- Игры на развитие фонематического слуха (картотека, презентации)
- практические задания на развитие зрительного восприятия и ориентировки в пространстве

Ожидаемые результаты:

В конце цикла занятий дети смогут:

- Овладеть основными артикуляционными движениями по возрасту.
- Довести произношение звуков до нормы.
- Овладеть навыками правильного дыхания (выдох длиннее, чем вдох)
- Будут получаться тонкие координированные пальчиковые движения.
- Развиты фонематические представления по возрасту.

Форма проведения занятий:

Групповая.

Количество занятий: 2 раза в неделю, 8 занятий в месяц

Каждое занятие включает в себя:

- Артикуляционные упражнения
- Пальчиковые игры и упражнения
- Дыхательные и голосовые упражнения
- Дидактические игры на развитие фонематического слуха.
 - ✓ продолжительность занятий - 20 минут;
 - ✓ периодичность занятий - 2 раз в неделю;
 - ✓ схема организации занятий.

Основной формой осуществления образовательного процесса является занятие, которое строится по схеме:

- ✓ дидактическая игра, создающая мотивацию
- ✓ затруднения в игровой ситуации
- ✓ открытие нового знаний и умений
- ✓ воспроизведение нового в типовой ситуации
- ✓ повторение и развивающее задание
- ✓ итог занятия

Контроль учёта знаний и умений. Контроль и учёт знаний и умений осуществляется за счёт проведения мониторинга, в котором учитываются следующие показатели усвоения детьми программы:

- ✓ чистота звукопроизношения;
- ✓ автоматизация звуков в речи;
- ✓ умение строить предложения;
- ✓ умение произносить монолог, чётко высказываться;
- ✓ умение вступать в диалог.

Виды контроля и мониторинг:

Вводный - проводится на первом занятии и предназначен для проведения уровня усвоения базовых знаний, умений, навыков, предусмотренных стандартом (ФГОС);

Текущий - проводится в ходе каждого занятия с целью определения усвоения знаний и умений по теме;

Итоговый - проводится в виде тестирования после завершения курса с целью определения уровня развития речевых способностей.

Диагностика уровня коррекционно-логопедических навыков у детей старшей группы в рамках дополнительного образования.

Ключевые речевые качества:

- ✓ чистота звукопроизношения,
- ✓ автоматизация звуков в речи,

- ✓ умение строить предложение,
- ✓ умение произносить монолог, чётко высказываться,
- ✓ умение вступать в диалог.

*Список детей,
посещающих кружок
«Веселый Язычок»
на 2017-2018 учебный год*

Группа	№	ФИО ребенка
Средняя группа «Колокольчик»	1.	Грабарчук Артем
	2.	Романов Максим
	3.	Фахриев Рамиль
	4.	Абдуллина Амина
Старшая группа «Гвоздика»	5.	Романов Павлик
	6.	Кошлубаев Альмир
	7.	Заляев Рафаэль
	8.	Дмитриева Аделина
Старшая группа «Ландыш»	9.	Курбанова Сабрина
	10.	Борисова Милана
	11.	Валиахметов Марсель

*График работы кружка «Весёлый Язычок»
на 2017-2018 учебный год*

№	Мероприятия	Количество во дней в неделю/ дни недели	Время проведения	Ответственный
	Логопедический кружок «Весёлый Язычок»	2 раз в неделю. В торник, Пятница,	15.15-15.35 часов (старшие группы) 15.40-16.00 (средние)	Быкова А.Ю.

3. Тематическое планирование работы кружка на октябрь 2017 год

	1 неделя	2 неделя	3 неделя	4 неделя
Вторник	<p>Тема: «Как язычок пил чай с друзьями» Цель:учить детей выполнять упражнения артикуляционной гимнастики.</p> <p>Дыхательное упражнение «Ветерок». Релаксационные упражнения «Солнечный зайчик», «Пчёлка». Гимнастика для глаз. Пальчиковая гимнастика</p>	<p>Тема: «Как язычок отметил день рождения» Цель:учить детей выполнять упражнения артикуляционной гимнастики.</p> <p>Дыхательное упражнение «Петух». Релаксационные упражнения: «Улыбка», «Спящий котёнок».</p>	<p>Тема: Как язычок ходил в гости к белочке» Цель:учить детей выполнять упражнения артикуляционной гимнастики.</p> <p>Дыхательное упражнение «Одуванчик». Релаксационные упражнения «Пчёлка», «Бабочка». Гимнастика для глаз «Солнышко и тучки».</p>	<p>Тема: Как язычок варил грибной суп» Цель:учить детей выполнять упражнения артикуляционной гимнастики.</p> <p>Дыхательное упражнение «Регулировщики». Релаксационные упражнения: «Качели», «Порхание бабочки» Пальчиковая гимнастика.</p>
Пятница	<p>Тема: «Как язычок пил чай с друзьями» Цель:закрепление и автоматизация пройденного материала.</p> <p>Дыхательное упражнение «Ветерок». Релаксационные упражнения «Солнечный зайчик», «Пчёлка». Гимнастика для глаз. Пальчиковая гимнастика</p>	<p>Тема: «Как язычок отметил день рождения» Цель:закрепление и автоматизация пройденного материала.</p> <p>Дыхательное упражнение «Петух». Релаксационные упражнения: «Улыбка», «Спящий котёнок».</p>	<p>Тема: Как язычок ходил в гости к белочке» Цель:закрепление и автоматизация пройденного материала.</p> <p>Дыхательное упражнение «Одуванчик». Релаксационные упражнения «Пчёлка», «Бабочка». Гимнастика для глаз «Солнышко и тучки».</p>	<p>Тема: Как язычок варил грибной суп» Цель:закрепление и автоматизация пройденного материала.</p> <p>Дыхательное упражнение «Регулировщики». Релаксационные упражнения: «Качели», «Порхание бабочки» Пальчиковая гимнастика.</p>

Тематическое планирование работы кружка на ноябрь 2017 год

	1 неделя	2 неделя	3 неделя	4 неделя
Вторник	<p>Тема: «Как язычок навещал любимых питомцев» Цель: учить детей выполнять упражнения артикуляционной гимнастики.</p> <p>Дыхательное упражнение «Часики». Релаксационные упражнения «Бабочка», «Муравей»</p>	<p>Тема: «Как язычок нашел друга» Цель: учить детей выполнять упражнения артикуляционной гимнастики.</p> <p>Дыхательное упражнение «Паровоз». Релаксационные упражнения «Солнечный зайчик», «Муравей». Гимнастика для глаз.</p>	<p>Тема: Как Мишка искал мед» Цель: учить детей выполнять упражнения артикуляционной гимнастики.</p> <p>Дыхательное упражнение «Насос». Релаксационные упражнения «Драгоценность», «Водопад». Пальчиковая гимнастика.</p>	<p>Тема: Как язычок гулял в лесу» Цель: учить детей выполнять упражнения артикуляционной гимнастики.</p> <p>Дыхательное упражнение «Лыжник». Релаксационные упражнения «Шишки», «Водопад».</p>
Пятница	<p>Тема: «Как язычок навещал любимых питомцев» Цель: закрепление и автоматизация пройденного материала.</p> <p>Дыхательное упражнение «Часики». Релаксационные упражнения «Бабочка», «Муравей».</p>	<p>Тема: «Как язычок нашел друга» Цель: закрепление и автоматизация пройденного материала.</p> <p>Дыхательное упражнение «Паровоз». Релаксационные упражнения «Солнечный зайчик», «Муравей». Гимнастика для глаз.</p>	<p>Тема: Как Мишка искал мед» Цель: закрепление и автоматизация пройденного материала.</p> <p>Дыхательное упражнение «Насос». Релаксационные упражнения «Драгоценность», «Водопад». Пальчиковая гимнастика.</p>	<p>Тема: Как язычок гулял в лесу» Цель: закрепление и автоматизация пройденного материала.</p> <p>Дыхательное упражнение «Лыжник». Релаксационные упражнения «Шишки», «Водопад».</p>

Тематическое планирование работы кружка на декабрь 2017 год

Вторник	<p>Тема: «Как язычок катался на велосипеде» Цель: учить детей выполнять упражнения артикуляционной гимнастики.</p> <p>Дыхательное упражнение «Часики». Релаксационные упражнения «Сорви яблоко», «Воздушный шарик». Самомассаж пальцев рук. Гимнастика для глаз.</p>	<p>Тема: «Как язычок строил дом» Цель: учить детей выполнять упражнения артикуляционной гимнастики.</p> <p>Дыхательное упражнение «Ветерок». Релаксационные упражнения «Холодно-жарко», «Воздушный шарик».</p>	<p>Тема: «Как Мишка искал мед» Цель: учить детей выполнять упражнения артикуляционной гимнастики.</p> <p>Дыхательное упражнение «Шарик». Релаксационные упражнения «Солнечный зайчик», «Качели». Гимнастика для глаз</p>	<p>Тема: «Как язычок спас ворону от кошки» Цель: учить детей выполнять упражнения артикуляционной гимнастики.</p> <p>Дыхательное упражнение «Трубач». Релаксационные упражнения «Качели», «Улыбка». Пальчиковая гимнастика.</p>
Пятница	<p>Тема: «Как язычок катался на велосипеде» Цель: закрепление и автоматизация пройденного материала.</p> <p>Дыхательное упражнение «Часики». Релаксационные упражнения «Сорви яблоко», «Воздушный шарик». Самомассаж пальцев рук. Гимнастика для глаз.</p>	<p>Тема: «Как язычок строил дом» Цель: закрепление и автоматизация пройденного материала.</p> <p>Дыхательное упражнение «Ветерок». Релаксационные упражнения «Холодно-жарко», «Воздушный шарик».</p>	<p>Тема: «Как Мишка искал мед» Цель: закрепление и автоматизация пройденного материала.</p> <p>Дыхательное упражнение «Шарик». Релаксационные упражнения «Солнечный зайчик», «Качели». Гимнастика для глаз</p>	<p>Тема: «Как язычок спас ворону от кошки» Цель: закрепление и автоматизация пройденного материала.</p> <p>Дыхательное упражнение «Трубач». Релаксационные упражнения «Качели», «Улыбка». Пальчиковая гимнастика.</p>

Тематическое планирование работы кружка на январь 2018 год

		2 неделя	3 неделя	4 неделя
Пятница	Каникулы	<p>Тема: Пальчиковые игры «Про курочку Рябу»</p> <p>Цель: Развитие памяти и мелкой моторики (конспект)</p> <p>Дыхательное упражнение «Лыжник».</p> <p>Релаксационные упражнения «Сосулька», «Снежинка».</p>	<p>Тема: Пальчиковые игры по мотивам народных сказок «Теремок»</p> <p>Цель: Развитие памяти и мелкой моторики (конспект)</p> <p>Дыхательное упражнение «Снежинки».</p> <p>Релаксационные упражнения «Снежинки», «Бабочка».</p>	<p>Тема: Пальчиковые игры по мотивам народной сказки «Заюшкина избушка»</p> <p>Цель: Развитие памяти и мелкой моторики (конспект)</p> <p>Дыхательные упражнения «Звёздочки».</p> <p>Релаксационные упражнения «Лентяи», «Улыбка».</p>
		<p>Тема: Пальчиковые игры «Про курочку Рябу»</p> <p>Цель: закрепление и автоматизация пройденного материала.</p> <p>Дыхательное упражнение «Лыжник».</p> <p>Релаксационные упражнения «Сосулька», «Снежинка».</p>	<p>Тема: Пальчиковые игры по мотивам народных сказок «Теремок»</p> <p>Цель: закрепление и автоматизация пройденного материала.</p> <p>Дыхательное упражнение «Снежинки».</p> <p>Релаксационные упражнения «Снежинки», «Бабочка».</p>	<p>Тема: Пальчиковые игры по мотивам народной сказки «Заюшкина избушка»</p> <p>Цель: закрепление и автоматизация пройденного материала.</p> <p>Дыхательные упражнения «Звёздочки».</p> <p>Релаксационные упражнения «Лентяи», «Улыбка».</p>
Вторник		<p>Тема: Пальчиковые игры «Про курочку Рябу»</p> <p>Цель: Развитие памяти и мелкой моторики (конспект)</p> <p>Дыхательное упражнение «Лыжник».</p> <p>Релаксационные упражнения «Сосулька», «Снежинка».</p>	<p>Тема: Пальчиковые игры по мотивам народных сказок «Теремок»</p> <p>Цель: Развитие памяти и мелкой моторики (конспект)</p> <p>Дыхательное упражнение «Снежинки».</p> <p>Релаксационные упражнения «Снежинки», «Бабочка».</p>	<p>Тема: Пальчиковые игры по мотивам народной сказки «Заюшкина избушка»</p> <p>Цель: Развитие памяти и мелкой моторики (конспект)</p> <p>Дыхательные упражнения «Звёздочки».</p> <p>Релаксационные упражнения «Лентяи», «Улыбка».</p>

Тематическое планирование работы кружка на Февраль 2018 год

	1 неделя	2 неделя	3 неделя	4 неделя
Вторник	<p>Тема: «Колобок»</p> <p>Цель: Закрепить умение составлять рассказ-описание о животном, воспитывать любовь к сказкам.</p> <p>Дыхательное упражнение «Лыжник». Релаксационные упражнения «Каждый спит», «Тихое озеро».</p>	<p>Тема: «Составление простых предложений по демонстрации действий»</p> <p>Цель: развивать связную речь, мышление, тонкую и общую моторику, ловкость, координацию движений.</p> <p>Дыхательное упражнение «Гуси летят». Релаксационные упражнения «Игра с песком», «Тихое озеро»</p>	<p>Тема: «Составление простых предложений по демонстрации действий»</p> <p>Цель: развивать связную речь, мышление, тонкую и общую моторику, ловкость, координацию движений.</p> <p>Дыхательное упражнение «Часики». Релаксационные упражнения «Солнечный зайчик», «Облака»</p>	<p>Тема: Пальчиковые игры по мотивам народных сказок «Про курочку Рябу»</p> <p>Цель: Развитие памяти и мелкой моторики</p> <p>Дыхательное упражнение «Сдуй снежинку». Релаксационные упражнения</p>
Пятница	<p>Тема: «Колобок»</p> <p>Цель: закрепление и автоматизация пройденного материала.</p> <p>Дыхательное упражнение «Лыжник». Релаксационные упражнения «Каждый спит», «Тихое озеро».</p>	<p>Тема: «Составление простых предложений по демонстрации действий»</p> <p>Цель: закрепление и автоматизация пройденного материала.</p> <p>Дыхательное упражнение «Гуси летят». Релаксационные упражнения «Игра с песком», «Тихое озеро»</p>	<p>Тема: «Составление простых предложений по демонстрации действий»</p> <p>Цель: закрепление и автоматизация пройденного материала.</p> <p>Дыхательное упражнение «Часики». Релаксационные упражнения «Солнечный зайчик», «Облака»</p>	<p>Тема: Пальчиковые игры по мотивам народных сказок «Про курочку Рябу»</p> <p>Цель:закрепление и автоматизация пройденного материала.</p> <p>Дыхательное упражнение «Сдуй снежинку». Релаксационные упражнения</p>

Тематическое планирование работы кружка на март 2018 год

	1 неделя	2 неделя	3 неделя	4 неделя
Вторник	<p>Тема: Пальчиковые игры «Домики для пальчиков» Цель: Развитие памяти и мелкой моторики</p> <p>Дыхательное упражнение. «Паровоз». Релаксационные упражнения «Муравей», «Радуга».</p>	<p>Тема: Пальчиковые игры «Солнышко» Цель: Развитие памяти и мелкой моторики</p> <p>Дыхательное упражнение «Снежинки». Релаксационные упражнения «Винт», «Радуга».</p>	<p>Тема: Пальчиковые игры по мотивам народных сказок «Кот, петух и лиса» Цель: Развитие памяти и мелкой моторики</p> <p>Дыхательное упражнение «Шарик». Релаксационные упражнения «Штанга», «Ручей».</p>	<p>Тема: Пальчиковые игры по мотивам народных сказок «Репка» Цель: Развитие памяти и мелкой моторики</p> <p>Дыхательное упражнение «Свеча». Релаксационные упражнения «Бабочка», «Шишки». Пальчиковая гимнастика.</p>
Пятница	<p>Тема: Пальчиковые игры «Домики для пальчиков» Цель: закрепление и автоматизация пройденного материала.</p> <p>Дыхательное упражнение. «Паровоз». Релаксационные упражнения «Муравей», «Радуга».</p>	<p>Тема: Пальчиковые игры «Солнышко» Цель: закрепление и автоматизация пройденного материала.</p> <p>Дыхательное упражнение «Снежинки». Релаксационные упражнения «Винт», «Радуга».</p>	<p>Тема: Пальчиковые игры по мотивам народных сказок «Кот, петух и лиса» Цель:закрепление и автоматизация пройденного материала.</p> <p>Дыхательное упражнение «Шарик». Релаксационные упражнения «Штанга», «Ручей».</p>	<p>Тема: Пальчиковые игры по мотивам народных сказок «Репка» Цель: закрепление и автоматизация пройденного материала.</p> <p>Дыхательное упражнение «Свеча». Релаксационные упражнения «Бабочка», «Шишки». Пальчиковая гимнастика.</p>

Тематическое планирование работы кружка на апрель 2018 год

	1 неделя	2 неделя	3 неделя	4 неделя
Вторник	<p>Тема: «Весна» Цель: Развитие памяти и мелкой моторики</p> <p>Дыхательное упражнение «Аромат роз». Релаксационные упражнения «Холодно-жарко», «Игра с песком».</p>	<p>Тема: «Весна» Цель: Развитие памяти и мелкой моторики</p> <p>Дыхательное упражнение «Цветы». Релаксационные упражнения «Солнечный зайчик», «Отдых на море». Массаж для пальцев рук «Ёжики».</p>	<p>Тема: «Сказка о непослушном языке» Цель: Развитие памяти и мелкой моторики</p> <p>Дыхательное упражнение «Звёздочки». Релаксационные упражнения «Бабочка», «Шишка».</p>	<p>Тема: «Домашние животные» Цель: Развитие памяти и мелкой моторики</p> <p>Дыхательное упражнение «Ветерок». Релаксационные упражнения «Игра с песком», «Холодно-жарко».</p>
Пятница	<p>Тема: «Весна» Цель: закрепление и автоматизация пройденного материала.</p> <p>Дыхательное упражнение «Аромат роз». Релаксационные упражнения «Холодно-жарко», «Игра с песком».</p>	<p>Тема: «Весна» Цель: закрепление и автоматизация пройденного материала.</p> <p>Дыхательное упражнение «Цветы». Релаксационные упражнения «Солнечный зайчик», «Отдых на море». Массаж для пальцев рук «Ёжики».</p>	<p>Тема: «Сказка о непослушном языке» Цель: закрепление и автоматизация пройденного материала.</p> <p>Дыхательное упражнение «Звёздочки». Релаксационные упражнения «Бабочка», «Шишка».</p>	<p>Тема: «Домашние животные» Цель: закрепление и автоматизация пройденного материала.</p> <p>Дыхательное упражнение «Ветерок». Релаксационные упражнения «Игра с песком», «Холодно-жарко».</p>

Тематическое планирование работы кружка на май 2018 год

	1 неделя	2 неделя	3 неделя	4 неделя
Вторник	<p>Тема: «Составление простых предложений по демонстрации действий» Цель: развивать связную речь, мышление, тонкую и общую моторику, ловкость, координацию движений.</p> <p>Дыхательное упражнение «Подуй на ленточку». Релаксационное упражнение «Холодно-жарко».</p>	<p>Тема: «Путешествие в страну неправильной речи» - развлечение</p> <p>Дыхательное упражнение «Шар лопнул». Релаксационное упражнение «На полянке».</p>	<p>Тема: Пальчиковые игры по мотивам народных сказок «Кот, петух и лиса» Цель: Развитие памяти и мелкой моторики</p> <p>Дыхательное упражнение «Аромат цветов». Релаксационные упражнения «Муравей», «Водопад».</p>	<p>Тема: Пальчиковые игры по мотивам народных сказок «Репка» Цель: Развитие памяти и мелкой моторики</p> <p>Дыхательное упражнение «Паровоз». Релаксационные упражнения «Холодно-жарко», «Водопад». Пальчиковая гимнастика.</p>
Пятница	<p>Тема: «Составление простых предложений по демонстрации действий» Цель: закрепление и автоматизация пройденного материала.</p> <p>Дыхательное упражнение «Подуй на ленточку». Релаксационное упражнение «Холодно-жарко».</p>	<p>Тема: «Путешествие в страну неправильной речи» Цель: закрепление в речи детей словарных слов.</p> <p>Дыхательное упражнение «Шар лопнул». Релаксационное упражнение «На полянке».</p>	<p>Тема: Пальчиковые игры по мотивам народных сказок «Кот, петух и лиса»</p> <p>Дыхательное упражнение «Аромат цветов». Релаксационные упражнения «Муравей», «Водопад».</p>	<p>Тема: Пальчиковые игры по мотивам народных сказок «Репка»</p> <p>Дыхательное упражнение «Паровоз». Релаксационные упражнения «Холодно-жарко», «Водопад». Пальчиковая гимнастика.</p>

4. Содержание программы дополнительного образования

Лексическая тема недели		Упражнения и игры с пальчиками
.	1.Сад. Фрукты. Ягоды	<ul style="list-style-type: none"> • Выгибание и прогибание кистей рук плюс Повторение предыдущих упражнений – вращение и сжимание • Будем мы варить компот, фруктов нужно много – вот Будем яблоки крошить, груши будем мы рубить. Отожмём лимонный сок, слив положим и песок. Варим, варим мы компот, угостим честной народ.
Октябрь	2.Лес.Грибы.	<p>*Соприкосновение подушечек пальцев – «Пальчики здороваются» Каждой рукой отдельно и обеими руками одновременно (сила надавливания пальчиков и темп выполнения увеличиваются)</p> <p>*Лес гостям сердечно рад! Угощает он ребят: Ваню – земляникой, Танечку – черникой, Машеньку – орешком, Петю – сыроежкой!</p> <p>*Сел мышонок на маслёнок, а маслёнок липкий гриб, Сел мышонок на маслёнок и прилип. ой-ой-ой, ай – ай-ай- мама, мама, выручай!</p>
	3.Осень. Деревья	<p>*-Вращение, сжимание, выгибание, прогибание. «Щелчки» – левой и правой рукой отдельно и обеими руками одновременно.</p> <p>* Непоседа ветерок с дерева сорвал листок. Долго листиком осенним над деревьями кружил, А потом мне на колени этот листик положил. Тронул ласково лицо: - Получите письмецо.</p> <p>*Если мы идём гулять, зонт с собою нужно брать. Осенью от дождика спрячемся под зонтиком!</p>

<p>4. Домашние животные и птицы и их детёныши.</p>	<p>* «Коготки» - сильное полусгибание и разгибание пальцев по 10-20 раз</p> <p>Левой и правой рукой по очереди и обеими руками одновременно</p> <p>* Прижимающий массаж «Кусается сильно котёнок – глупыш. Он думает: это не палец, а мышь. Но я же играю с тобою малыш, А будешь кусаться, скажу тебе – «Кыш!»</p> <p>* Повстречались два котёнка, два щенка, два жеребёнка, два телёнка, два быка – вот такие вот рога!</p> <p>* Вышла курочка гулять, свежей травки пощипать, А за ней ребятки – жёлтые цыплятки. Ко-ко-ко, ко-ко-ко – не ходите далеко, Лапками гребите, зёрнышки ищите.</p> <p>* Раз – два – шли утята, Три – четыре – шли домой, Вслед за ними плёлся пятый, позади бежал шестой. А седьмой от всех отстал, а восьмой уже устал А девятый всех догнал, а десятый запищал –пи-пи-пи - Не пищи, мы тут рядом, поищи.</p>
<p>1. Перелётные птицы. Ноябрь</p>	<p>* Сгибание и разгибание пальцев в кулак поочередно правой и левой рукой и обеими руками одновременно.</p> <p>* Пой-ка, подпевай –ка, прилетела стайка. Эта птичка соловей, эта птичка - воробей. Эта птичка скворушка – серенькое пёрышко, Ну, а эта – коршун злой. Птички, птички- все домой</p>
<p>2. Дикие животные наших лесов.</p>	<p>* «Ножницы» - разведение пальцев в стороны -каждой рукой отдельно и обеими руками одновременно -соединив ладони вместе.</p> <p>* Сидит белка на тележке, продаёт она орешки: Лисичке – сестричке, воробью, синичке, Мишке толстопятому, зайншке усатому. Кому в зубок, кому в платок, кому в лапочку.</p> <p>* Прижимающий массаж: Шёл медведь к свое берлоге, да споткнулся по дороге- Видно очень мало сил я за лето накопил, так подумал И пошёл он на поиск диких пчёл. Все медведи – сладкоежки,</p>

		Любят есть медок без спешки, а наевшись, без тревоги, До весны сопят в берлоге.
	3. Дом. Его части.	* « Замок» - ладони вместе, пальцы переплетены. - сдавливание е ладоней с силой - вращение, повороты, наклоны - разворачивание ладоней наружу и выворачивание в обратную сторону не расцепляя ладоней *Молотком мы стучим, строить новый дом хотим. А кто в доме будет жить, с нами кто будет дружить? Девочки и мальчики – маленькие пальчики! *Туки –ток, туки –ток – застучал молоток. Туки –туки-туки-точки –застучали молоточки. *На двери висит замок. Кто открыть его бы смог? Постучали, покрутили, потянули и открыли!
	4. Мебель.	* Руки на столе - свободное постукивание по столу подушечками пальцев обеих рук и каждой рукой отдельно. Имитация игры на пианино. Отстукивание определённого ритма по показу воспитателя. *-Сиденье, ножки, спинка – стульчик для Полинки -Мы поставили кровать, чтобы мягко было спать. - В комнате стоит диван, а на нём сидит Иван.
декабрь	1. Зима. Признаки зимы.	*«Бегают человечки» - указательный и средний пальцы каждой рукой отдельно и обеими руками одновременно *1,2,3,4 мы с тобой снежок лепили – Круглый, крепкий, очень гладкий и совсем, совсем не сладкий. Раз – подбросим, два – поймаем, три –уроним и сломаем.
	2 . Зимующие птицы.	*Надавливание сильно сжатыми четырьмя пальцами руки на основание большого пальца – 10 раз, затем на середину ладони – 1- раз То же другой рукой и обеими руками одновременно. *Мы кормушку смастерили, мы столовую открыли. В гости в первый день недели к нам синицы прилетели, А во вторник посмотри, прилетели снегири. Три вороны были в среду, мы не ждали их к обеду, А в четверг со всех краёв стая жадных воробьёв. В пятницу в столовой нашей голубь лакомился кашей, А в субботу на пирог налетело 7 сорок. В воскресенье, в воскресенье было общее веселье.
	3. Зимние забавы. Развлечения.	*- Растирание ладоней движениями вверх – вниз -растирание боковых поверхностей сплетённых пальцев. * 1,2,3,4,5 Мы во двор пошли гулять.

		<p>Бабу снежную лепили, птичек крошками кормили, С горки мы потом катались, а потом в снегу валялись. Все в снегу домой пришли, съели суп и спать легли.</p>
	4. Новый год. Ёлка.	<p>* «Фонарики» - вращение свободными кистями рук каждой рукой отдельно и обеими руками одновременно.</p> <p>*Перед нами ёлочка – шишечки, иголки, Шарики, фонарики, зайчики и свечи, Звёзды, человечки!</p>
Январь	1. У детей каникулы	
	2. Одежда. Обувь. Головные уборы	<p>*Разминание и растирание каждого пальца вдоль и поперёк. - Надеваем – снимаем тугие колечки с пальцев (имитация)</p> <p>*Иголка, иголка, шей быстрее - мы шьём одежду для друзей Матрёшку, мишку, куклу Ладу оденем в новые наряды.</p> <p>* «Есть у пальцев Домик шерстяной, каждый пальчик в комнатке одной, Сколько пальцев на руках твоих, столько же и комнаток у них.»</p> <p>*Целый день сегодня шью, я одела всю семью Погоди немного, кошка, будет и тебе одёжка.</p> <p>*Посчитаем в первый раз, сколько обуви у нас? Туфли, тапочки, сапожки, для Наташки и Серёжки. Да ещё ботинки для нашей Валентинки, А вот эти валенки для маленькой Галеньки.</p>
	3. Посуда.	<p>*Растирание ладоней шестигранным карандашом с постепенным увеличением усилий</p> <p>* Вот с кашей зелёная миска, Пришла пушистая киска – ушла пушистая киска, Пуста зелёная миска!</p> <p>*Чайничек с крышечкой, крышечка с шишечкой Шишечка с дырочкой, в дырочку пар идёт</p>
	4. Магазин. Продукты	<p>*Мы нальём воды, и насыплем соль –оль – оль – оль - оль И немножечко песку –у-у –у-у, и муку –у-у –у-у, и дрожжей – ей-ей-ей-ей.</p> <p>Размешаем, размешаем имесить, месить начнём. Месим, месим, месим, месим, мнём, мнём, мнём, мнём И немножко отдохнём. Тесто поднимается И пытит –пых –пых – пых – пых. Пирожок мы украшаем и в духовку отправляем - Ш-ш-ш-ш.</p>

		<p>*Мы пришли в магазин и купили торт - один, Плюшек – две, ватрушек – три, а киви купили сразу четыре!</p> <p>*Точим нож, точим нож –будет очень он хорош. Будет резать он припасы – масло, сало хлеб, колбасы, Помидоры, огурцы – угощайтесь молодцы.</p>
Февраль	1 Бытовые приборы .ОБЖ	<p>*Комканье платка – собрать носовой платок в ладонь, используя пальцы только одной руки. Другой рукой не помогать.</p> <p>*Прижимающий массаж</p>
	2.Животные севера и жарких стран.	<p>*Щелчки – ладонь прижата к столу, пальцы разведены. Другой рукой приподнимаем пальцы по одному, преодолевая сопротивление. Затем палец отпускаем, и он стучит об стол.</p> <p>* У жирафа пятна ... (муз игра на координацию речи с движением)</p>
	3.Наша Армия.	<p>*Чередуем напряжение и расслабление « Кулачок – ладошка»</p> <p>*Наша Армия родная и отважна и сильна. Никому не угрожая охраняет мир она.</p>
	4.Профессии. Инструменты.	<p>*Пусть не сердятся родители, что измажутся строители, Потому что тот, кто строит, тот чего –нибудь, да стоит. И не важно, что пока этот домик из песка.</p> <p>*Раз, два – помнят дети –много дел на белом свете. Вот швея иглу берёт и одежду людям шьёт. Доктор лечит, повар варит, Дворник улицу метёт, а строитель строит дом, Мы с тобой жить будем в нём!</p>
Март	1.Мамин праздник.	<p>* Вот красивые цветы раскрывают лепестки. Вечером мои цветы закрывают лепестки.</p> <p>*Мамины руки – добрые руки В будни и в праздник не ведают скуки. Варят борщи, пеленают детей, В час неурочный встречают гостей.</p> <p>*Мамочка –мама, милая моя, мамочка-мама, я люблю тебя</p>
	2.Семья.	<p>*Этот пальчик - дедушка, этот пальчик – бабушка,</p>

		<p>Этот пальчик папочка, этот пальчик - мамочка, Этот пальчик -я, вот и вся моя семья!</p> <p>* - Братец, принеси дрова, - Заболела голова. - Средний, ты на колешь дров? – Я сегодня не здоров. - Ну, а ты затопишь печку? – Ой болит моё сердечко. - Ты меньшей свари обед. – У меня силёнок нет. - Что же, сделаю всё сам, но обеда вам не дам, голодать готовы? - Мы уже здоровы!</p>
	3. Весна. Приметы весны. Прилёт птиц.	<p>* «Солнечные лучи» -руки в «Замке» подняты вверх, ладони крепко сжаты, пальцы с силой разжимаются и сжимаются вновь.</p> <p>*Ушла зима, пришла весна, нас очень радует она! Небо синее и солнышко греет. Подснежник цветёт и трава зеленеет.</p> <p>*Хорошо весной – я знаю. Я с друзьями птиц встречаю. Лодочки в ручье пускаю. С папой грядки я копаю. С мамочкой цветы сажаю.</p>
	4.У детей каникулы	
Апрель	1 Транспорт. ПДД.	<p>*Впереди силён –красив тянет всех локомотив. Мы сцепились, как вагоны, дайте нам скорей зелёный. Мы вагончики трамвая тоже вместе быть желаем, Мы -машина и прицеп –очень крепок этот сцеп.</p> <p>* Правила движения - все без исключения Знать должны зверята, мамы и ребята: волки и волчата, лисы и лисята, зайцы и зайчата, кошки и котята, мышки и мышата.</p>
	2.Космос. Спорт.	<p>*Чтоб ракетой управлять нужно смелым, сильным стать. Слабых в космос не берут, ведь полёт нелёгкий труд! Рано утром я проснусь - на зарядку становлюсь. Приседаю и скачу – космонавтом стать хочу.</p> <p>*Каждый день я по утрам делаю зарядку! Очень нравится мне делать всё по порядку: С дедом весело шагать – 1, 2, 3,4, 5! С бабой руки поднимать -1,2,3,4,5! С мамой – приседать – вставать – 1,2.3,4,5! С папой - прыгать и скакать – 1,2,3,4,5!</p>
	3.Весна.Первоцветы.	<p>*Упражнение с сомкнутыми ладонями(10 раз) -сомкнутые ладони поднять вверх - развести кисти рук, не</p>

		<p>размыкая запястий.</p> <p>*Утром рано он закрыт, но к полудню ближе Раскрывает лепестки, красоту их вижу. К вечеру цветок опять закрывает венчик И теперь он будет спать до утра, как птенчик.</p> <p>*Наши первые цветы раскрывают лепестки, Ветерок чуть дышит, лепестки колыхет. Наши первые цветы закрывают лепестки, Головой качают, тихо засыпают.</p>
	<p>4. Вода и её обитатели</p>	<p>*Отхлопывание ритма по показу воспитателя -правой и левой рукой поочередно -обеими руками одновременно</p> <ul style="list-style-type: none"> • Ах, обжора черепашка, панцирь – вот её рубашка. Может лазить по горам, может плавать по волнам. Поплывёт и схватит рыбку – съест с довольною улыбкой. Отдохнёт она немножко - на обед поёмает мошку. Если ужинать пора -а -ам – и схватит комара, Но еды её не хватило – цап! – меня за нолс схватила.
<p>Май</p>	<p>1. Труд людей весной</p>	<p>*Зайчики – рожки - колечки» « Кулачок – ладошка»- упражнения на переключение позиций.</p> <p>*Капля – раз, капля - два - очень медленно сперва, А потом, потом, потом всё бегом, бегом, бегом – Мы зонты свои раскрыли, от дождя себя укрыли.</p>
	<p>2. Насекомые.</p>	<p>*Цветочек на клумбе растёт и цветёт. На солнышке греясь гостей к себе ждёт. К нему прибежал покачаться жучок, качает, качает его ветерок. Попить сладкий сок прилетел мотылёк, качает, качает его ветерок. За мёдом к цветку прилетела пчела, чуть-чуть покачалась и мёд собрала. Но вот улетели пчела, мотылёк, жучок убежал и остался цветок. На солнышке греясь он будет стоять,</p>

5. Методическое обеспечение программы дополнительного образования детей.

Практический материал для выполнения заданий 2 раза в неделю

Октябрь.1 неделя

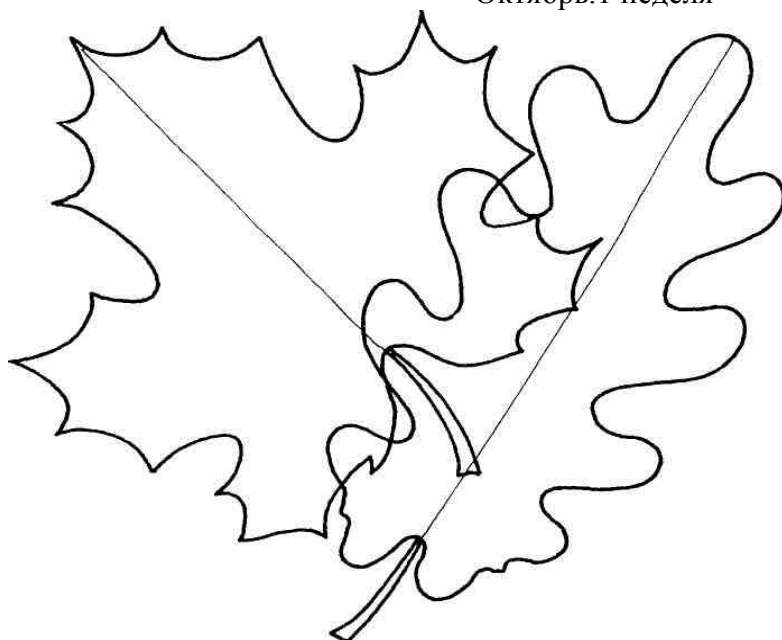

Октябрь 2неделя

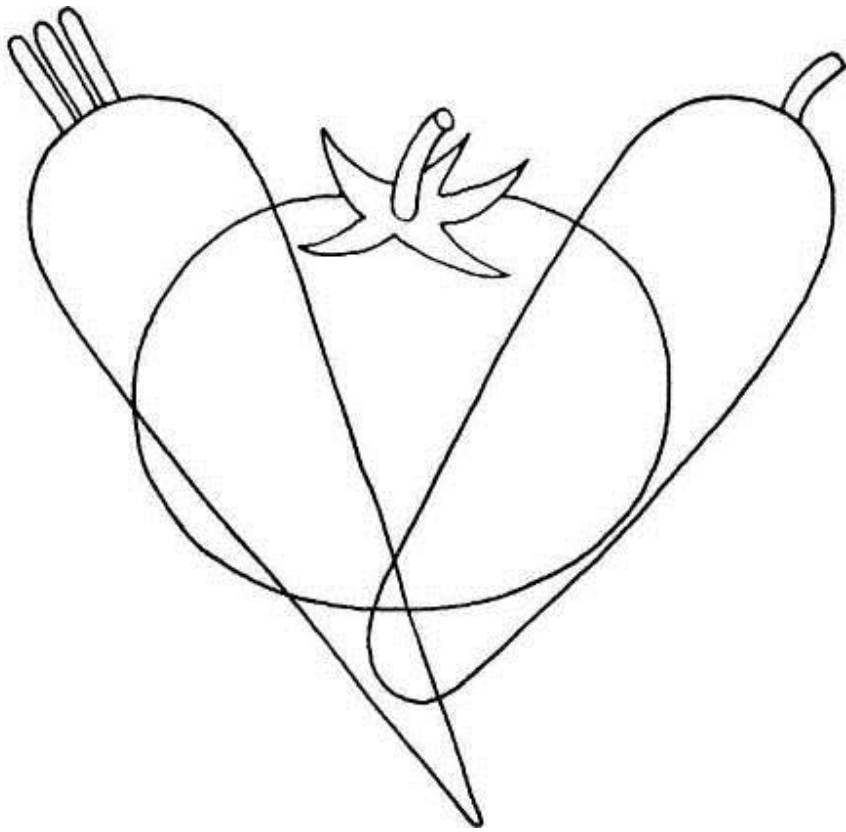

Октябрь 3 неделя

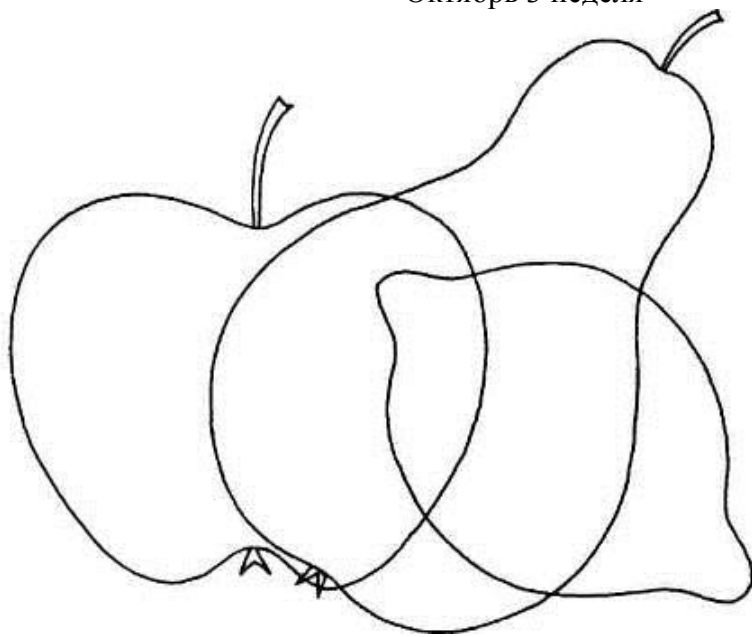

Октябрь 4 неделя

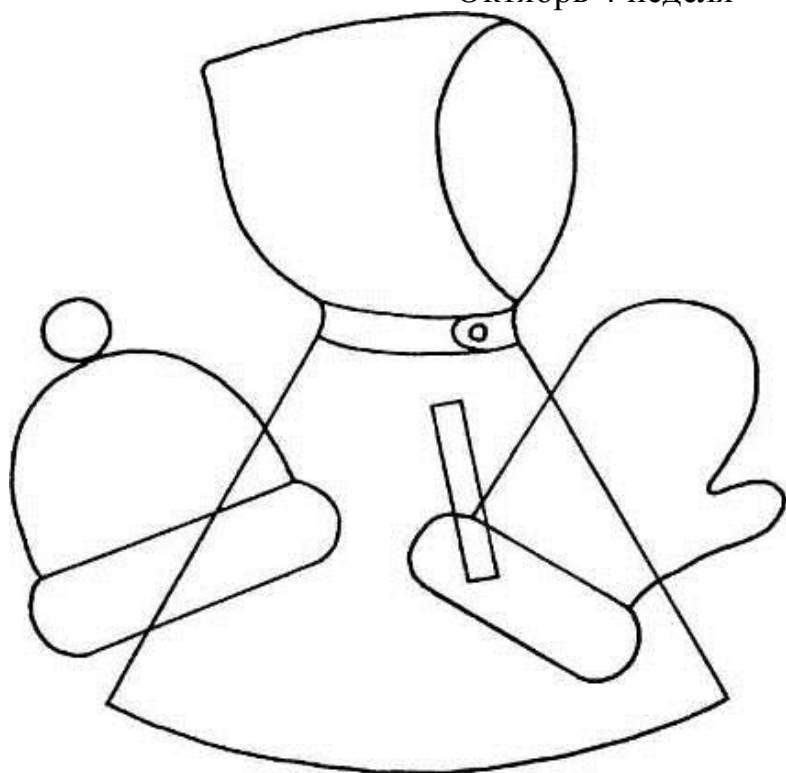

Ноябрь.
1 неделя

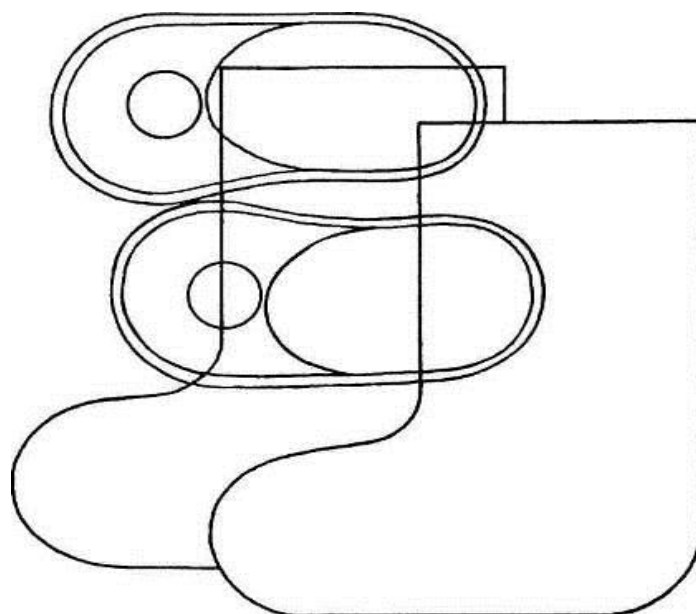

2 неделя

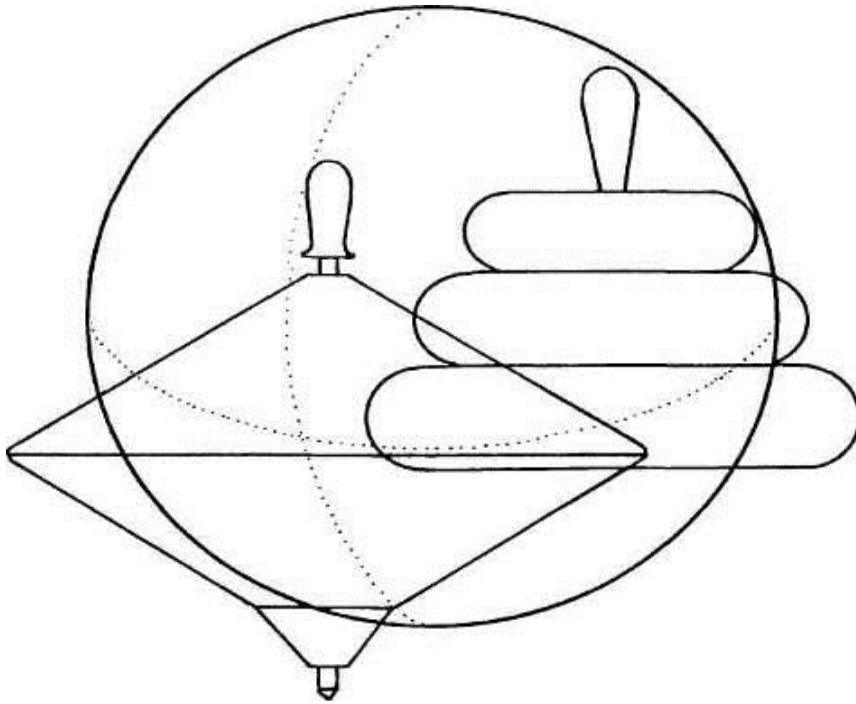

3 неделя

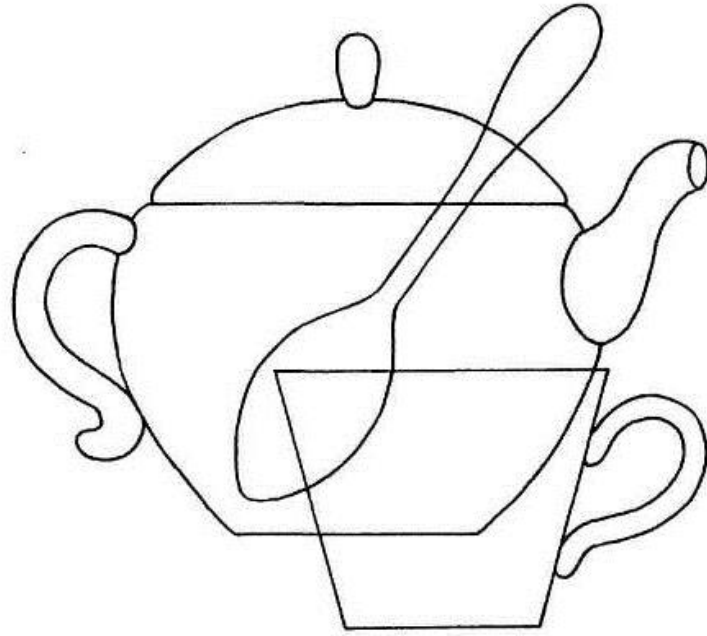

4 неделя

ЗИМА

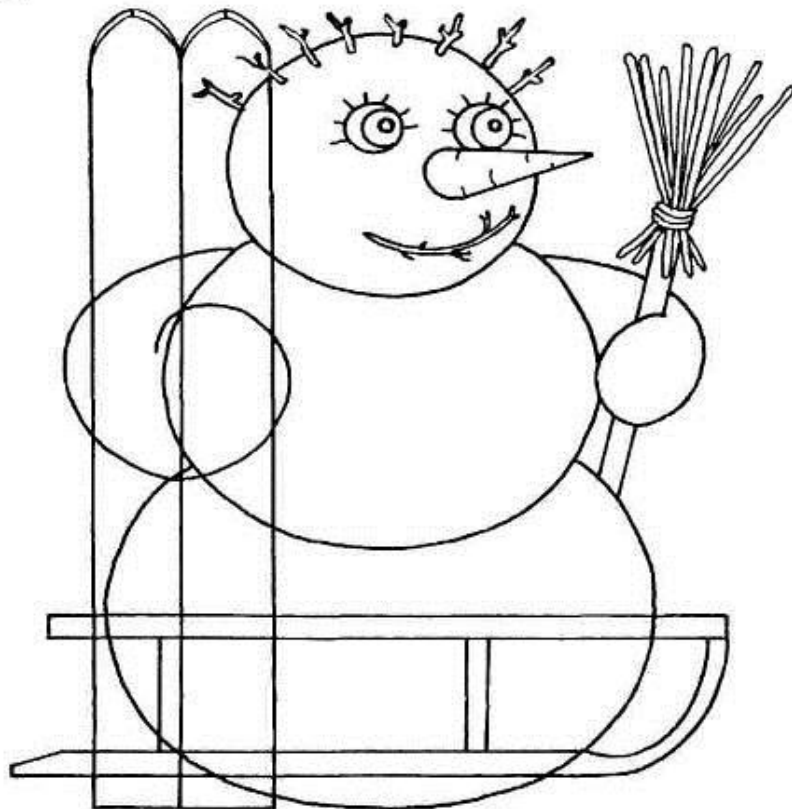

декабрь

1 неделя

ДОМАШНИЕ ЖИВОТНЫЕ

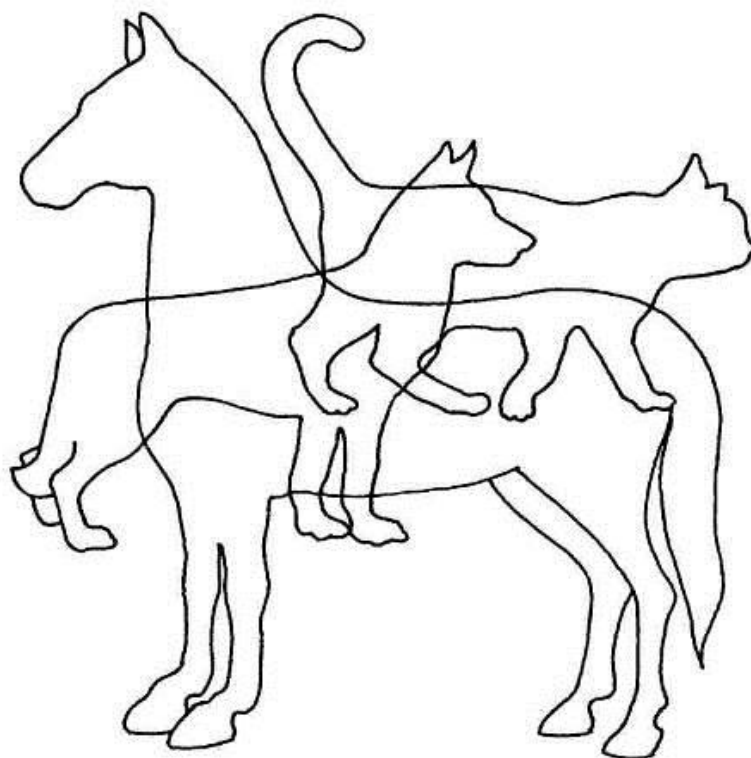

2 неделя

ДИКИЕ ЖИВОТНЫЕ



3 неделя

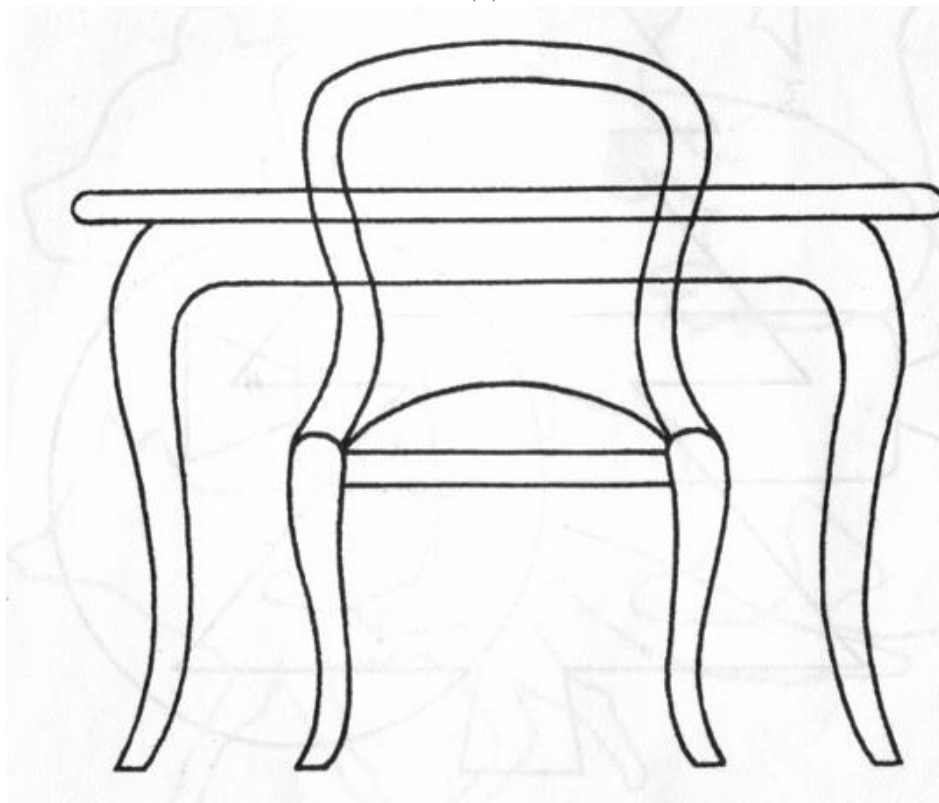

4 неделя

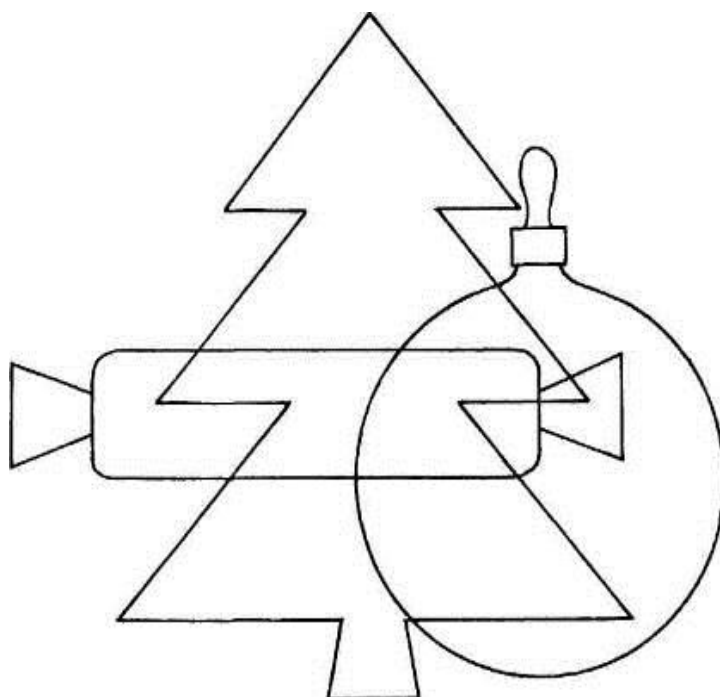



Январь 2 неделя

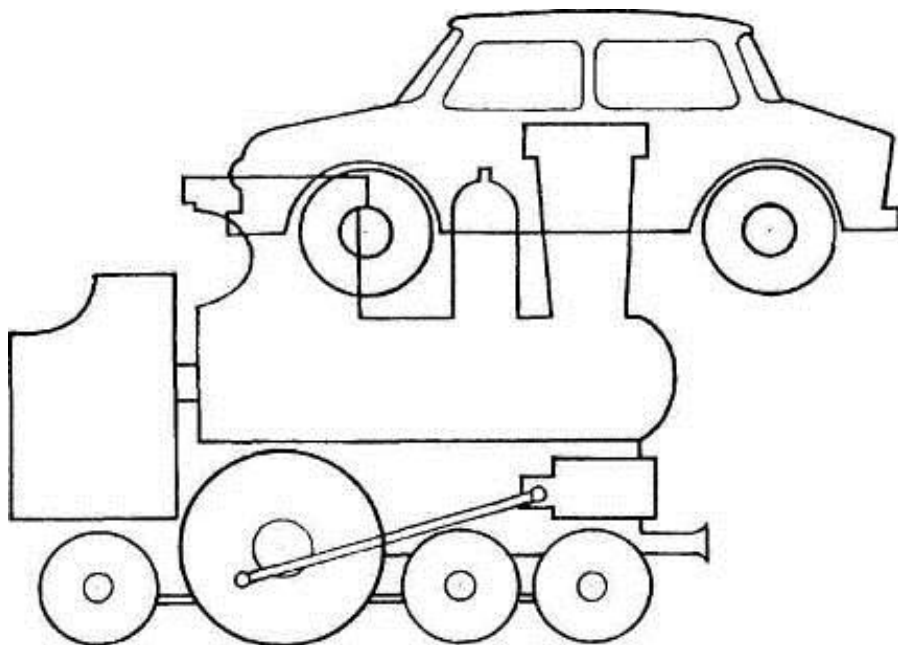

январь 3 неделя

январь 4 неделя

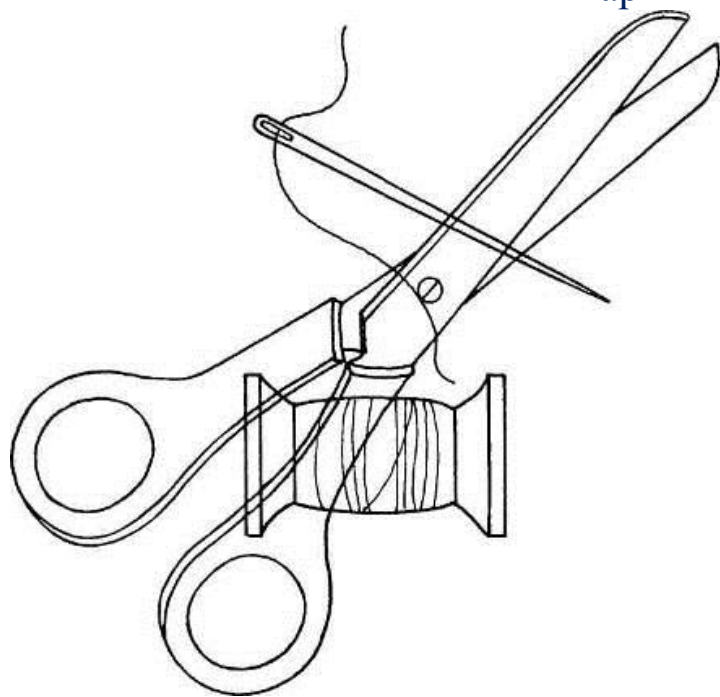

февраль 1 неделя

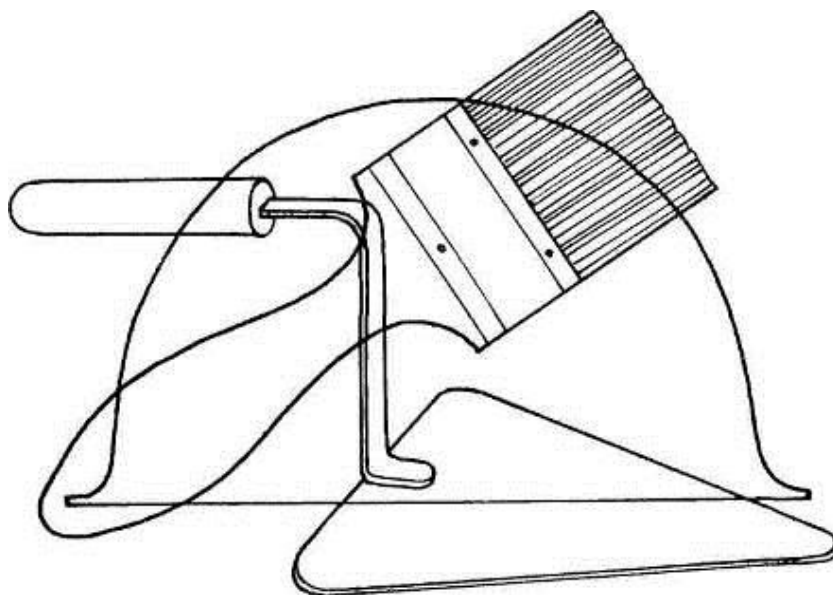

февраль 2 неделя

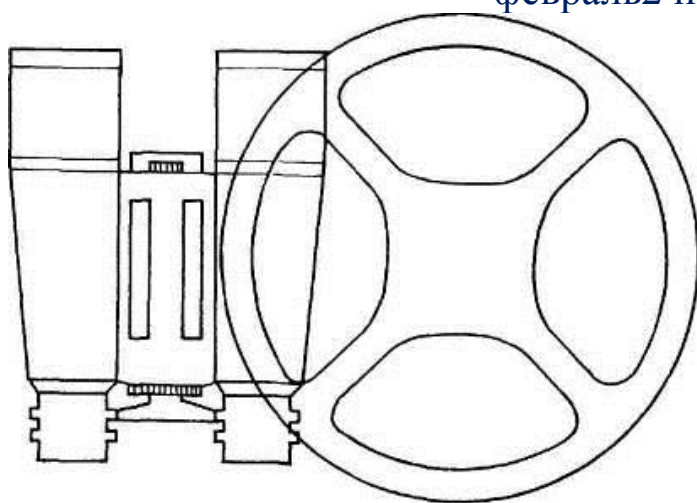

февраль 3 неделя

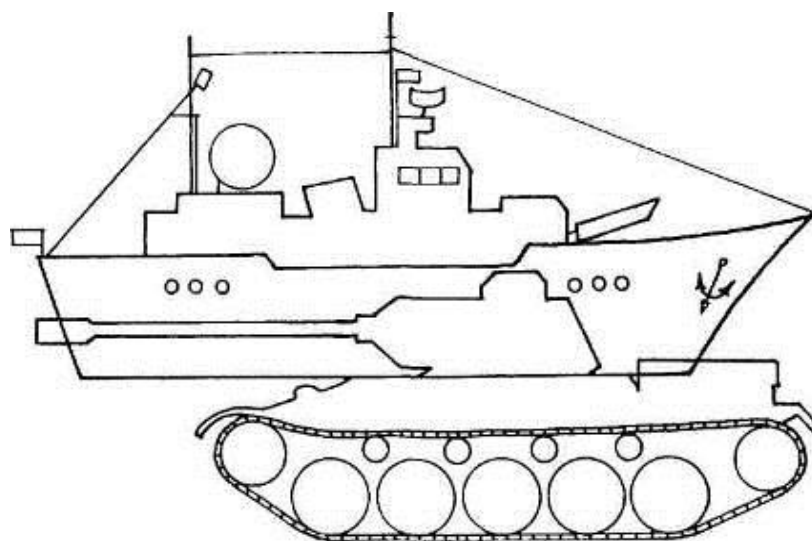

февраль 4 неделя

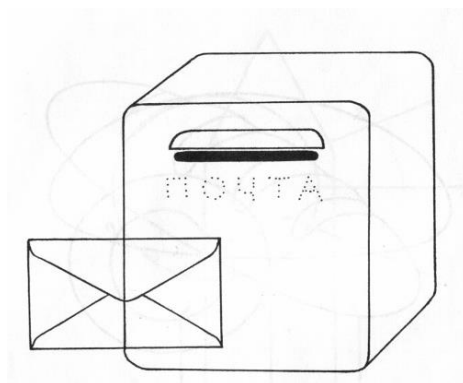

март 1 неделя

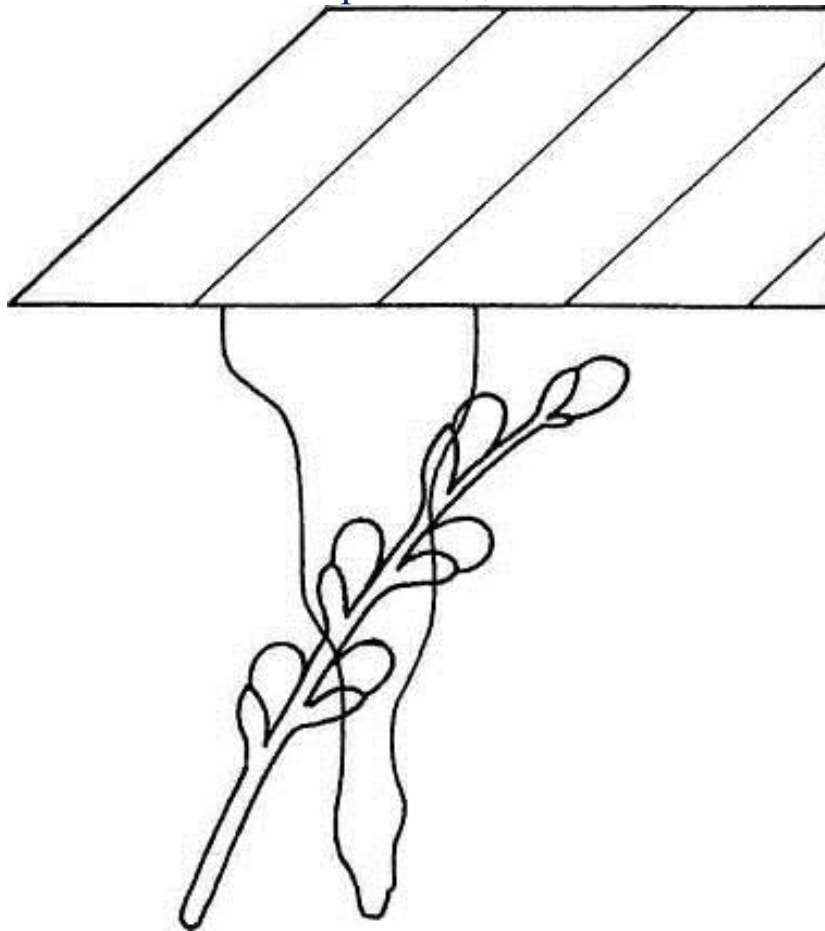

март 2 неделя

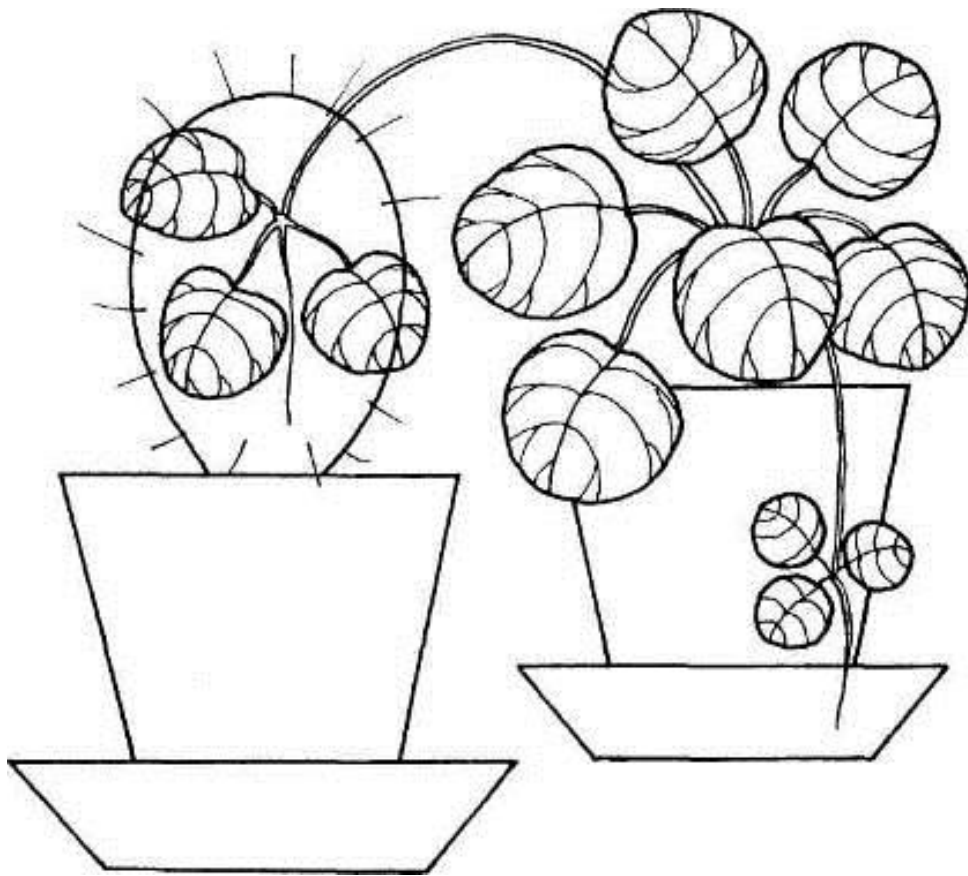

март 3 неделя

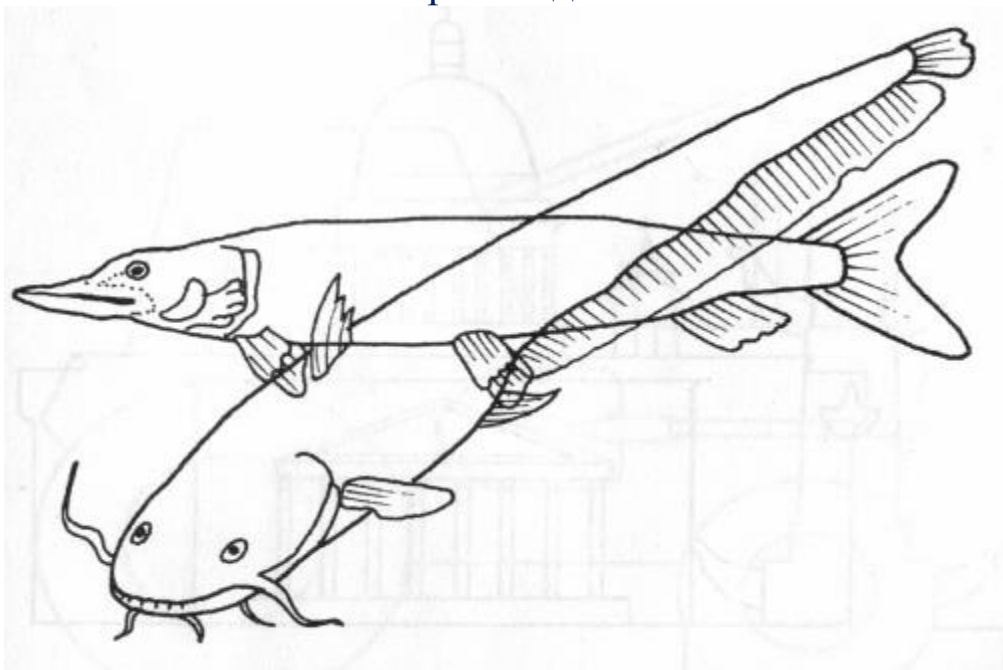

март 4 неделя

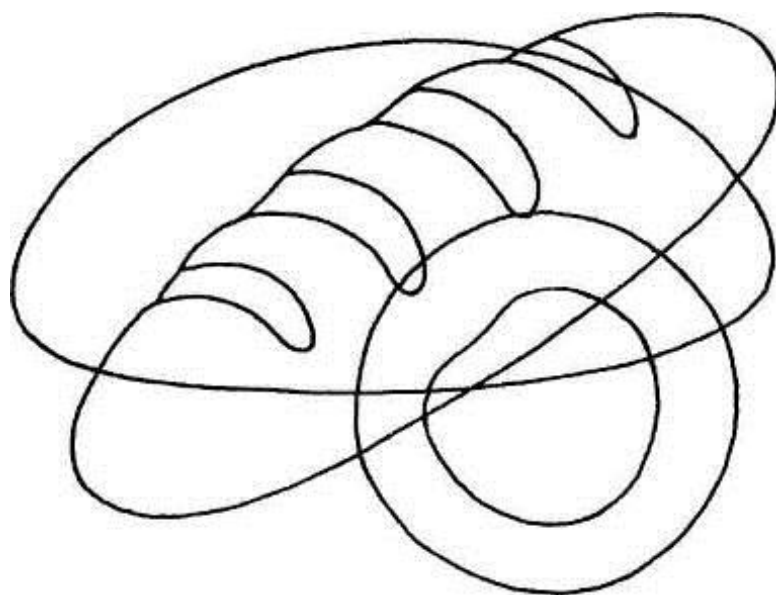

апрель 1 неделя

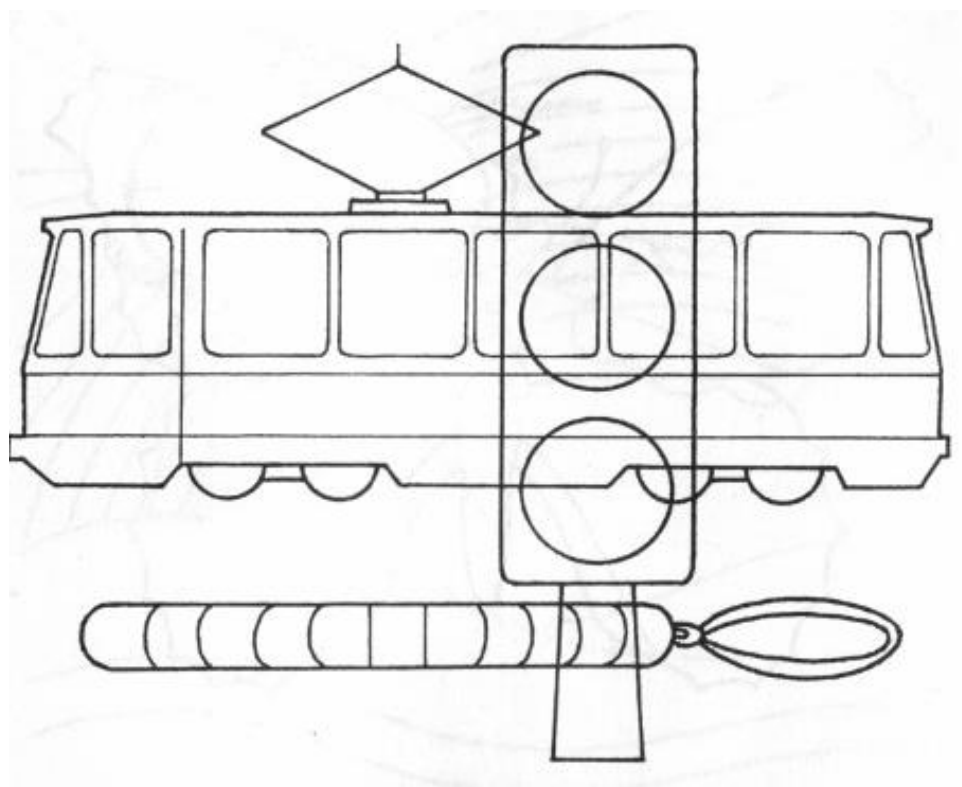

апрель 2 неделя

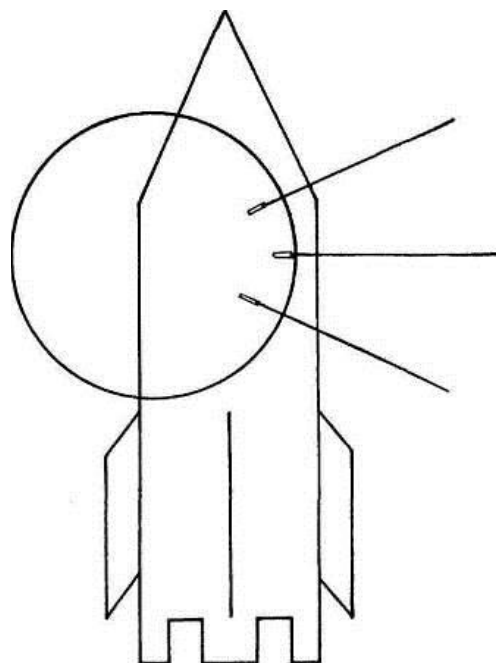

апрель 3 неделя

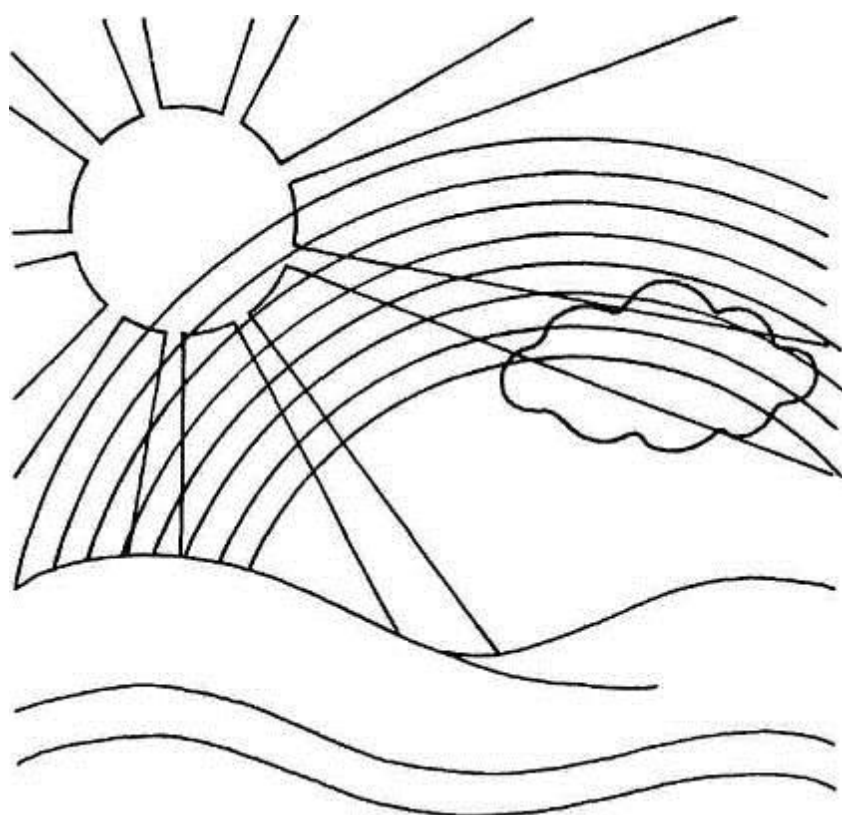

апрель 4 неделя

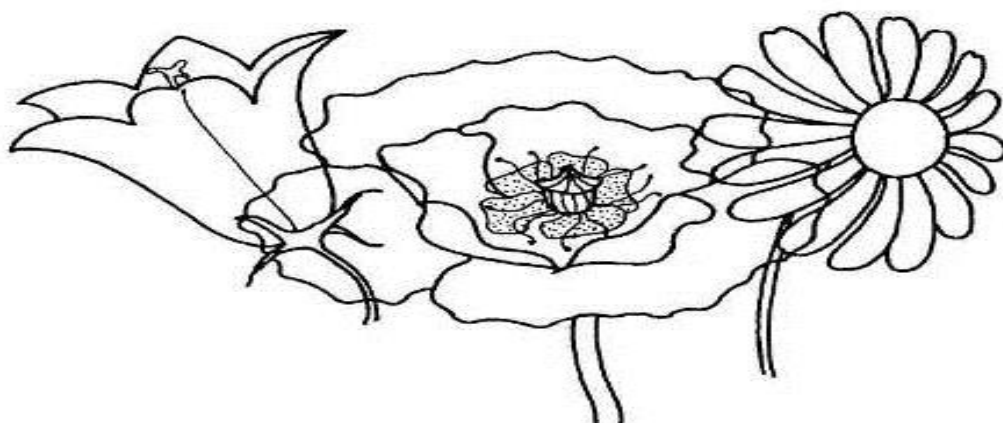

май 1 неделя

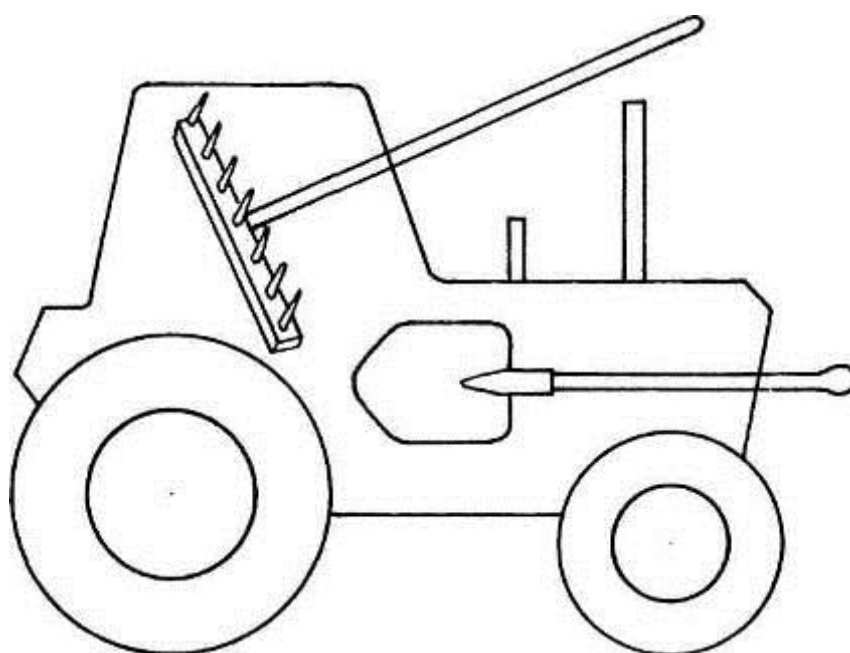

май 2 неделя

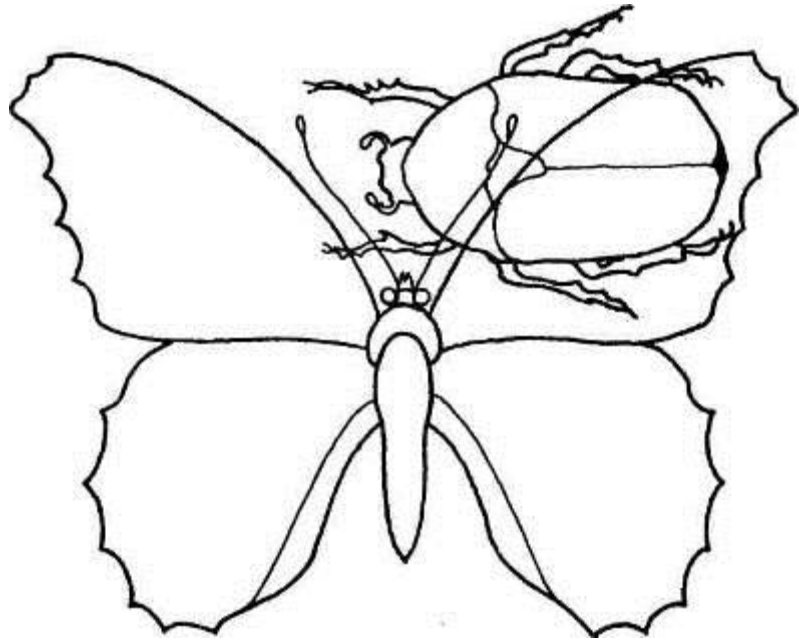

Используемая литература:

1. Картушина М.Ю. Конспекты логоритмических занятий с детьми 5-6 лет. М., 2009.
2. Крупенчук О.И. Пальчиковые игры. СПб., 2005.
3. Суборова Т.А. Дыхательные упражнения в игровой форме. // Логопед. 2010, №2.
4. Ткаченко Т.А. Развитие фонематического восприятия и навыков звукового анализа. СПб.1998.
5. Нищева Н.В. рабочие тетради для старшего дошкольного возраста